

DUAGCP-01

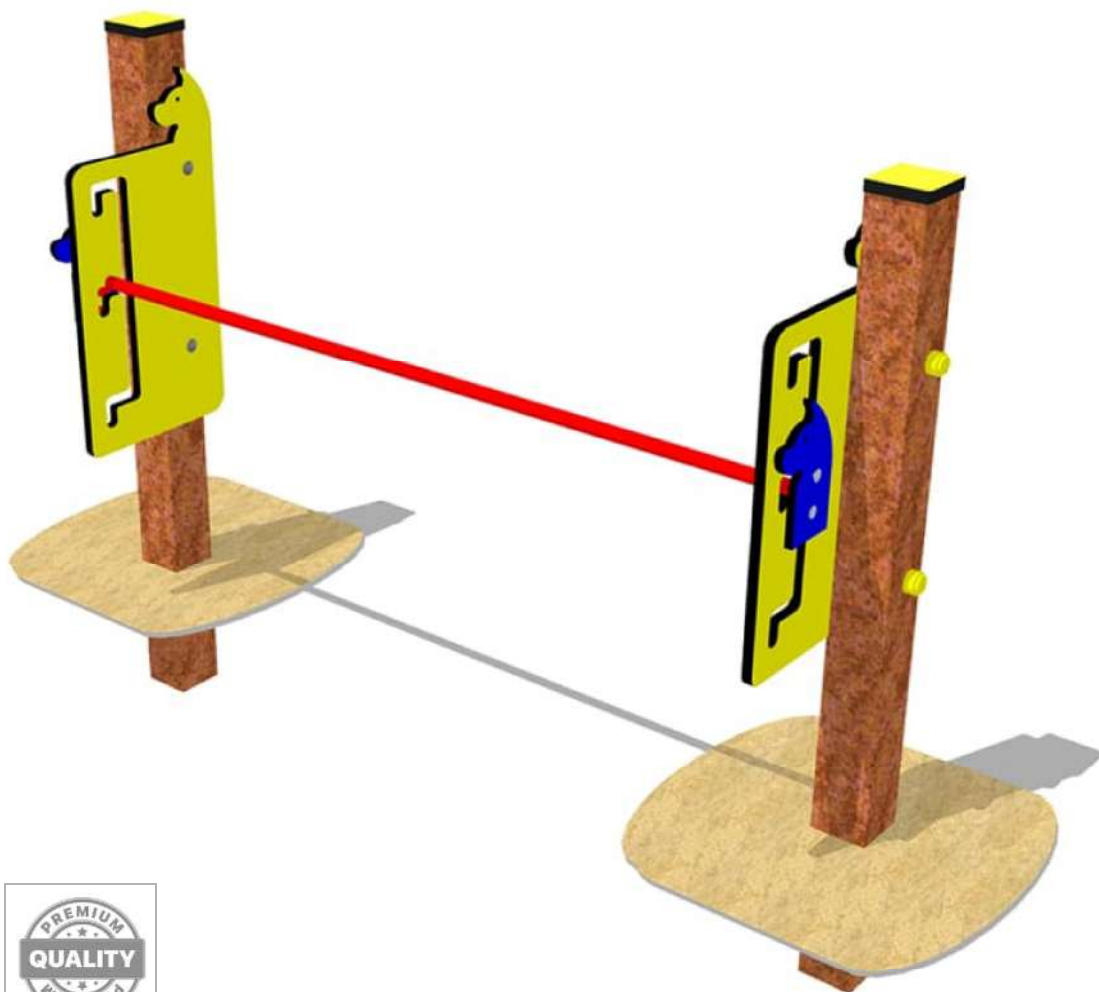

ES

Beneficios Saludables:

Los parques caninos de agility son espacios saludables donde los perros pueden jugar y hacer ejercicio sobre una serie de obstáculos, independientemente de su raza, tamaño o edad.

Estos juegos y obstáculos están diseñados para estimular al perro física y mentalmente, fomentando su concentración, agilidad y coordinación, además de reforzar el vínculo con su cuidador.

Uso:

El perro debe saltar por encima de la barra horizontal sin derribarla. Coloque la barra a diferente altura en función de la alzada del perro.

Valores añadidos:

SOSTENIBILIDAD: Fabricados a partir de polímeros reciclados con certificado de trazabilidad.

MÁXIMA CALIDAD Y RESISTENCIA: Gran durabilidad. No se oxidan. No se pudren. No se astillan.

FR

Avantages pour la santé :

Les parcours d'agility sont des espaces sains où les chiens peuvent jouer et faire de l'exercice en franchissant une série d'obstacles, quels que soient leur race, leur taille ou leur âge.

Ces jeux et obstacles sont conçus pour stimuler le chien physiquement et mentalement, en encourageant la concentration, l'agilité et la coordination, ainsi qu'en renforçant le lien avec son maître.

Comment l'utiliser :

Le chien doit sauter par-dessus la barre horizontale sans la faire tomber. Placez la barre à différentes hauteurs en fonction de la taille du chien.

Valeur ajoutée :

DURABILITÉ : Fabriqué à partir de polymères recyclés avec certificat de traçabilité.

QUALITÉ ET RÉSISTANCE MAXIMALES : Grande durabilité. Pas de rouille. Pas de pourriture. Pas d'échardes.

EN

Healthy Benefits:

Agility dog parks are healthy spaces where dogs can play and exercise over a series of obstacles, regardless of their breed, size or age.

These games and obstacles are designed to stimulate the dog physically and mentally, encouraging concentration, agility and coordination, as well as strengthening the bond with their handler.

How to use:

The dog must jump over the horizontal bar without knocking it down. Place the bar at different heights depending on the height of the dog.

Added value:

SUSTAINABILITY: Made from recycled polymers with traceability certificate.

MAXIMUM QUALITY AND RESISTANCE: High durability. No rust. No rotting. No splintering.

DUAGCP-01

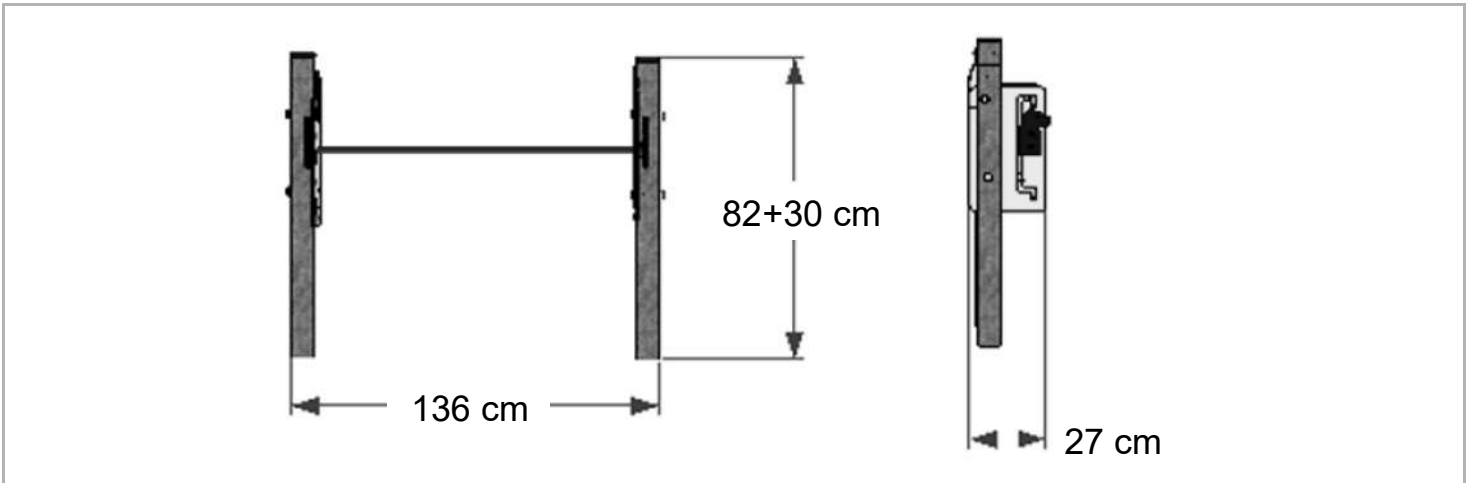
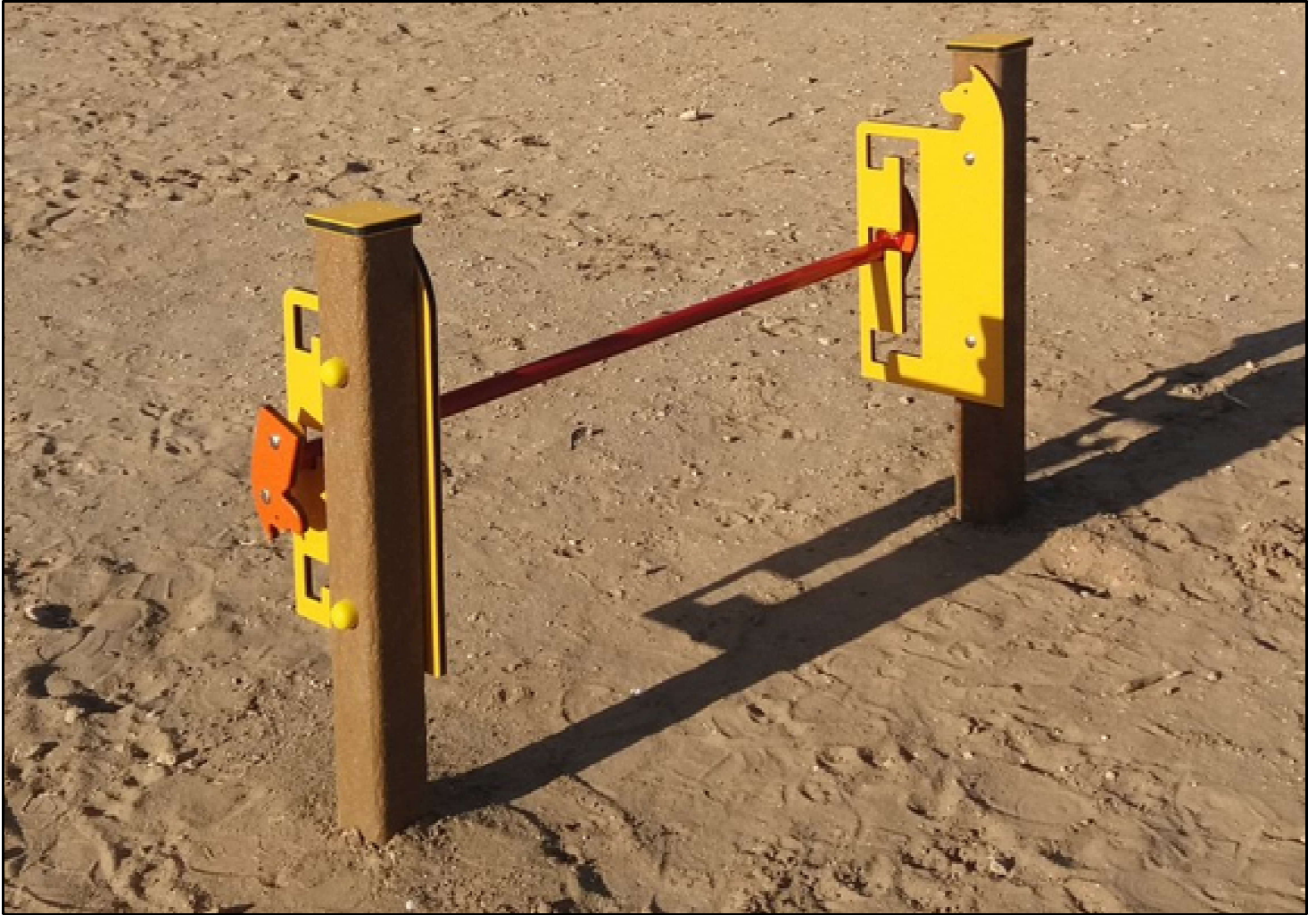

ES

Dimensiones:

Largo: 136 cm.
Ancho: 27 cm.
Alto: 82 cm (instalado).

FR

Dimensions :

Longueur : 136 cm.
Largeur : 27 cm.
Hauteur : 82 cm (installé).

EN

Dimensions:

Length: 136 cm.
Width: 27 cm.
Height: 82 cm (installed).

DUAGCP-01



ES

Materiales y procesos:

Postes cuadrados de 80x80 mm, con cantos redondeados, fabricados a partir de plásticos reciclados con certificado de trazabilidad, un material de aspecto similar a la madera, pero mucho más resistente, duradero y sin necesidad de mantenimiento.

Paneles de polietileno de alta densidad de 15 mm de grosor, fabricados a partir de polímeros reciclados con certificado de trazabilidad. Este material es robusto, duradero y resistente a los cambios climáticos. Cuenta con propiedades antivandálicas y antigraffiti por lo que no requiere mantenimiento.

Barras de acero galvanizado de 1200 mm con revestimiento de pintura epoxy.

Tornillería galvanizada de M8 x 40 y 110 mm. Los cubre tornillos de nylon ofrecen gran resistencia a la rotura y al envejecimiento.

FR

Matériaux et procédés :

Poteaux carrés de 80x80 mm, à bords arrondis, fabriqués à partir de plastiques recyclés avec certificat de traçabilité, un matériau d'aspect similaire au bois, mais beaucoup plus résistant, durable et sans entretien.

Panneaux en polyéthylène haute densité de 15 mm d'épaisseur, fabriqués à partir de polymères recyclés avec certificat de traçabilité. Ce matériau est robuste, durable et résistant aux intempéries. Il possède des propriétés anti-vandalisme et anti-graffiti et ne nécessite donc aucun entretien.

Barres en acier galvanisé de 1200 mm avec revêtement de peinture époxy.

Vis galvanisées de M8 x 40 et 110 mm. Les couvercles de vis en nylon offrent une grande résistance à la rupture et au vieillissement.

EN

Materials and processes:

80x80 mm square posts, with rounded edges, made from recycled plastics with traceability certificate, a material similar in appearance to wood, but much more resistant, durable and maintenance-free.

15 mm thick high-density polyethylene panels, made from traceability-certified recycled polymers. This material is robust, durable and weather resistant. It has anti-vandal and anti-graffiti properties and therefore requires no maintenance.

1200 mm galvanised steel bars with epoxy paint coating.

Galvanised screws of M8 x 40 and 110 mm. Nylon screw covers offer high resistance to breakage and ageing.

DUAGCP-01

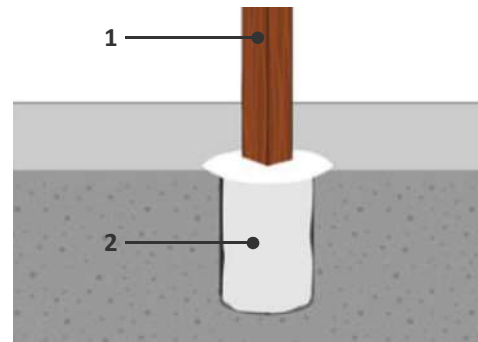
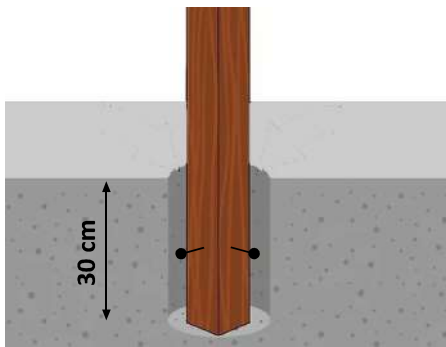
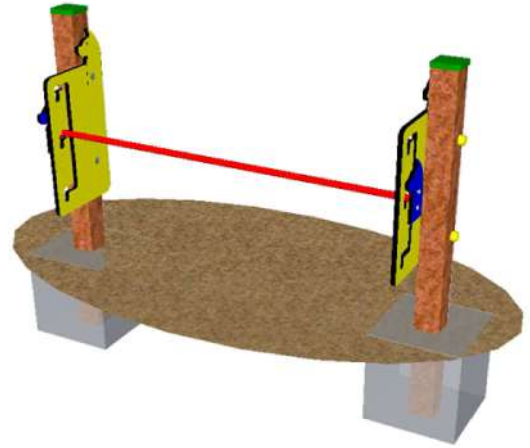

1- Poste / Poteau / Post. 2- Hormigón / Béton / Concrete

ES

Cimentación:

La estructura se entrega montada y debe instalarse sobre un suelo plano y estable.

Para la instalación en superficies de arena o tierra, solo debe hormigonarse la parte inferior de los postes a una profundidad de 30 cm.

FR

Fondations :

La structure est livrée assemblée et doit être installée sur un sol plat et stable.

Pour une installation sur du sable ou de la terre, seule la partie inférieure des poteaux doit être bétonnée sur une profondeur de 30 cm.

EN

Foundations:

The structure is delivered assembled and must be installed on flat, stable ground.

For installation on sand or earth surfaces, only the bottom of the posts should be concreted to a depth of 30 cm.

DUAGCP-01

MATERIAL NECESARIO / MATÉRIEL NÉCESSAIRE / MATERIAL REQUIRED

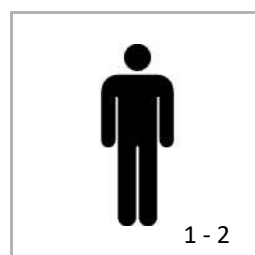
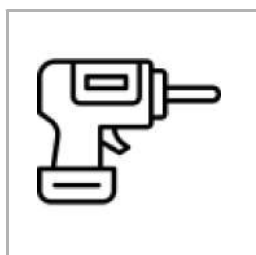
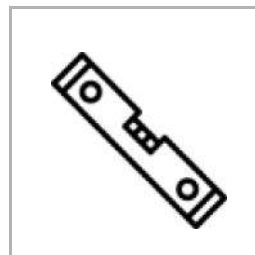
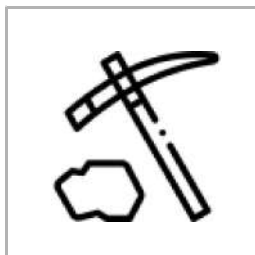
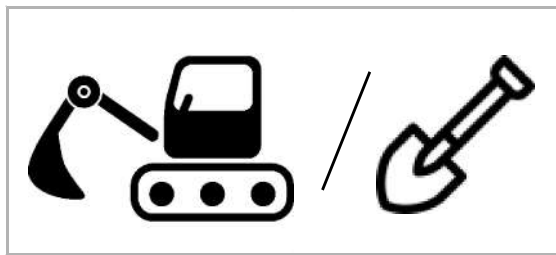

ES

Mantenimiento de la estructura:

Limpieza: No utilice ningún otro producto de limpieza que no sea agua jabonosa para limpiar los equipos.

Uso: El uso de los equipos es responsabilidad exclusiva de los usuarios. Los equipos deben utilizarse exclusivamente para los ejercicios para los que han sido diseñados. Cualquier otro uso indebido del equipo está prohibido y dará lugar a la anulación de las garantías.

Rodaje: Durante las primeras semanas de uso, compruebe regularmente los distintos ajustes del aparato.

Revisión: Utilice la ficha de control suministrada para garantizar un seguimiento adecuado y una respuesta óptima en caso de avería.

Recambios: Todas las piezas de recambio deben cumplir con las especificaciones del fabricante.

Atención:

- Se debe prohibir el acceso hasta que la instalación sea definitiva y segura, así como en caso de mantenimiento o defecto observado.
- Se debe garantizar el buen funcionamiento y la estabilidad del equipo, comprobándolo a intervalos regulares, tal como se define en nuestra ficha de control.
- El incumplimiento de las instrucciones de instalación y mantenimiento supondrá la pérdida de las garantías asociadas a las mismas.

FR

Entretien de la structure :

Nettoyage : n'utilisez pas de produit de nettoyage autre que de l'eau savonneuse pour nettoyer vos machines.

Usage : l'utilisation de l'équipement relève de la seule responsabilité des utilisateurs. Le matériel doit être utilisé exclusivement pour les exercices pour lesquels il a été conçu. Toute autre utilisation inappropriée du matériel est interdite et entraînera l'annulation des garanties.

Rodage : durant les premières semaines d'utilisation vérifiez régulièrement les différents serrages de l'appareil.

Contrôle : utilisez la fiche de contrôle fournie pour assurer un contrôle correct et une réponse optimale en cas de panne.

Pièces de rechange : Toutes les pièces de rechange doivent être conformes aux spécifications du fabricant.

Attention :

- L'accès doit être interdit jusqu'à ce que l'installation soit définitive et sûre, ainsi qu'en cas de maintenance ou de défauts constatés.
- Le bon fonctionnement et la stabilité de l'équipement doivent être assurés en le vérifiant à intervalles réguliers, comme défini dans notre fiche de contrôle.
- Le non-respect des instructions d'installation et d'entretien entraîne la perte des garanties qui leur sont associées.

EN

Maintenance of the structure:

Cleaning: Do not use any cleaning product other than soapy water to clean your machines.

Use: The use of the equipment is the sole responsibility of the users. The equipment must be used exclusively for the exercises for which it has been designed. Any other improper use of the equipment is prohibited and will invalidate the warranties.

Running-in: During the first few weeks of use, regularly check the various settings of the equipment.

Servicing: Use the check sheet supplied to ensure proper monitoring and optimum response in the event of a fault.

Spare parts: All spare parts must comply with the manufacturer's specifications.

Caution:

- Access must be prohibited until the installation is final and secure, as well as in the event of maintenance or defects observed.
- The proper functioning and stability of the equipment must be ensured by checking it at regular intervals, as defined in our control sheet.
- Failure to comply with the installation and maintenance instructions will result in the loss of the guarantees associated with them.

FICHA DE CONTROL / FICHE DE CONTRÔLE / CONTROL SHEET

DUAGCP-01

Nombre del controlador / Controller name / Nom du contrôleur		Fecha / Date		Fecha / Date		Fecha / Date		Fecha / Date	
Frecuencia Frequency Fréquence	Puntos de control Checkpoints Points de contrôle	✓	✗	✓	✗	✓	✗	✓	✗
Semanal Weekly Hebdomadaire	Inspección visual de la estructura Visual check of the structure Contrôle visuel structure								
	Limpieza del área de seguridad Cleanliness of safety area Propreté de l'aire de sécurité								
	Inspección visual de la superficie Visual inspection of surface Examen visuel de la surface								
	Vandalismo Vandalism Vandalisme								
Trimestral (repetir los puntos control semanales) Quarterly (repeat weekly checkpoints) Trimestrielle (répéter les points de contrôle hebdomadaires)	Estabilidad de la estructura Stability of the structure Stabilité de la structure								
	Estado de anclaje al suelo State of ground anchorage État de l'ancrage au sol								
	Piezas que faltan Missing parts Pièces manquantes								
	Piezas rotas Broken parts Pièces cassées								
	Desgaste de los paneles informativos Wear and tear of information boards Usure des panneaux d'information								
	Placas / pegatinas Plates / stickers Plaques / autocollants								
	Cimentación Foundations Fondations								
	Bordes cortantes Sharp edges Bords tranchants								
	Grietas, fisuras Cracks, fissures Fentes, fissures								
	Superficie del área de juego Playing area surface Surface de l'aire de jeu								
Tapas y tornillería Covers and screws Couvertures et vis									
Anual (repetir todos los puntos de control) Annual (repeat all checkpoints) Annuel (reprendre tous les points de contrôle)	Corrosión Corrosion Corrosion								
	Estado de los rodamientos Condition of bearings État des roulements								
	Seguridad de todo el conjunto Safety of the whole Sécurité de l'ensemble								
Observaciones / Remarks / Remarques									